

Technische Daten und Artikelaufstellung

PT160073	
Betriebsspannung	12 ... 28V DC
Stromaufnahme (max. Last)	≤ 100mA
Analogausgang	4 ... 20mA
Messbereich	16 ... 120mm
minimaler Teach-Bereich	2mm
Auflösung	0,002 ... 0,12mm (matt weiße Keramik)
Linearitätsabweichung	±0,015 ... 0,35mm (matt weiße Keramik)
Empfänger	Photodiodenzeile
Ansprechzeit	2 ... 3ms
Sendeelement (getaktet)	Laserdiode, rot, 675nm, gepulst
Laserschutzklasse	1
Lichtfleckgröße	Ø 0,9 ... 0,5mm
Anzeige (Betrieb)	LED grün
Anzeige (Alarm)	LED rot
Anzeige (Verschmutzung)	LED rot blinkend
Temperatur (Betrieb)	0 ... +50°C
Material (Gehäuse)	Zinkdruckguss
Schutzart (EN 60529)	IP 67 (EN 60529)
Anschluss	M8-Stecker, 4polig
Montagezubehör (Winkel)	AO000067
Anschlusszubehör	2m: VK200375 5m: VK500375 10m: VKA00375

Elektrischer Anschluss
Maßskizze

bn=braun, wh=weiß, bk=schwarz, bl=blau
 Klemmenbezeichnung der Kabeldose in Klammern

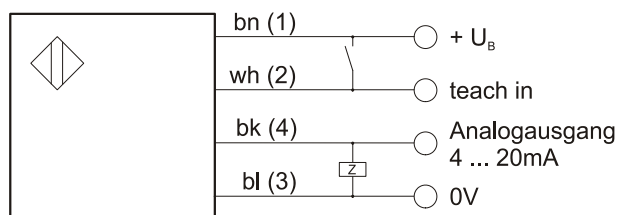
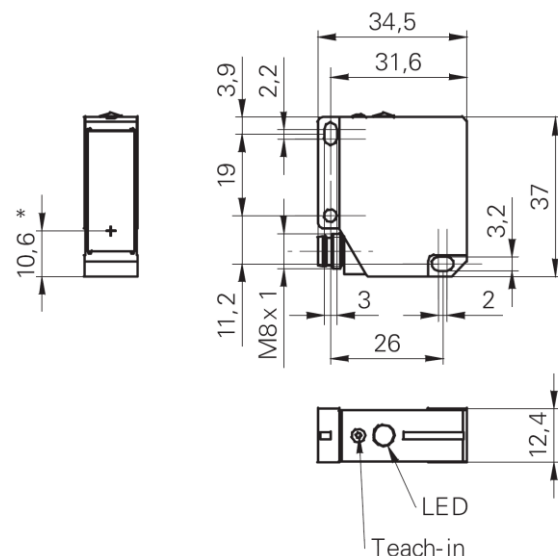

Beschreibung

Mit den Geräten dieser Baureihe ist es möglich, innerhalb des serienmäßigen Messbereiches einen Teilbereich einzulernen. Somit kann der gesamte Hub des Analogausgangs über dem von Ihnen gewünschten Messbereich genutzt werden. Zum Teachen steht Ihnen sowohl die Taste neben der LED als auch die Teach-Leitung (weiß) zur Verfügung.

Teach-Vorgang

Innerhalb von 5 Minuten nach dem Einschalten kann der Messbereich mit der Teachtaste festgelegt werden. Nach dem Teach-Vorgang läuft die Zeit von neuem ab. Anschließend ist die Teach-Taste blockiert; für einen weiteren Teach-Vorgang mit der Taste muss zunächst die Betriebsspannung abgeschaltet werden. Mit der Teach-Leitung ist das Gerät zu jedem Zeitpunkt zu teachen.

Während des Teach-Vorgangs dient die rote LED als Quittungs-Signal. Während sie leuchtet, wird der Laser abgeschaltet.

Vorgehensweise:

1. Drücken Sie die Taste! Die rote LED muss aufleuchten. (Leuchtet sie nicht, sind die 5 Minuten abgelaufen.)
2. Halten Sie die Taste solange fest (ca. 5 sec), bis die rote LED blinkt!
3. Taste loslassen.
4. Bringen Sie das Messobjekt auf den Abstand, bei welchem der Sensor 4mA ausgeben soll!
5. Taste kurz drücken, als Quittung leuchtet die rote LED für ca. 3 sec, anschließend blinkt sie wieder.
6. Bringen Sie das Messobjekt jetzt auf den Abstand, bei welchem der Sensor 20mA ausgeben soll!
7. Taste kurz drücken, als Quittung leuchtet die rote LED für ca. 3 sec, danach erlischt sie und blinkt noch einmal kurz auf. Der Sensor ist jetzt betriebsbereit und arbeitet mit dem neuen Messbereich. Wenn dieser Bereich verlassen wird, leuchtet die rote LED.

Falls eine der beiden eingelernten Grenzen außerhalb des serienmäßigen Messbereichs lag oder der Abstand beider Grenzen zu klein war, blinkt die rote LED anstelle der 2. Quittung für ca. 5 sec. Der neue Messbereich ist dann nicht eingelernt! Das Gerät ist dann auch betriebsbereit, arbeitet aber mit dem vorherigen Messbereich. Der Teach-Vorgang muss wiederholt werden.

Wollen Sie den Messbereich mithilfe der Teach-Leitung festlegen, gehen Sie in derselben Reihenfolge vor. Anstelle des Tastendrucks verbinden Sie die weiße Leitung mit der Betriebsspannung.

Wiederherstellen des serienmäßigen Messbereiches

Wollen Sie das Gerät mit der Taste auf den serienmäßigen Messbereich zurückprogrammieren, kann dies nur innerhalb von 5 Minuten nach dem Einschalten oder nach einem Teach-Vorgang erfolgen. Gehen Sie dazu wie folgt vor:

1. Taste drücken und festhalten. Die rote LED leuchtet für etwa 5sec, anschließend blinkt sie.
2. Die Taste nicht loslassen. Nach weiteren 25 sec leuchtet die rote LED.
3. Taste loslassen. Die rote LED erlischt. Der serienmäßige Messbereich ist jetzt wieder programmiert.

Wollen Sie das Gerät mithilfe der Teach-Leitung auf den serienmäßigen Messbereich zurückprogrammieren, gehen Sie in derselben Reihenfolge vor. Anstelle des Tastendrucks verbinden Sie die weiße Leitung mit der Betriebsspannung.

Wichtiger Hinweis: Zur Vermeidung von temperaturbedingten Messfehlern sollte das Gerät etwa 10 ... 15 Minuten vor der ersten Messung eingeschaltet werden!

**CLASS 1 LASER
PRODUCT**

IEC 60825-1/2014
Complies with 21 CFR 1040.10 and 1040.11
except for deviations pursuant to laser
notice No. 50, dated June 24, 2007

Hinweise zur Montage

Stufen:

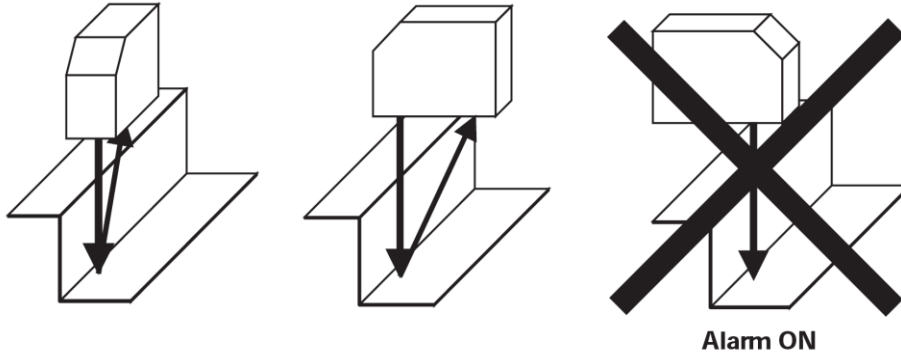

runde, glänzende Oberflächen:

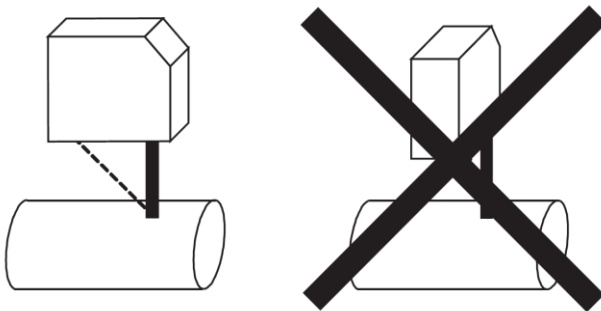

glänzende Oberflächen:

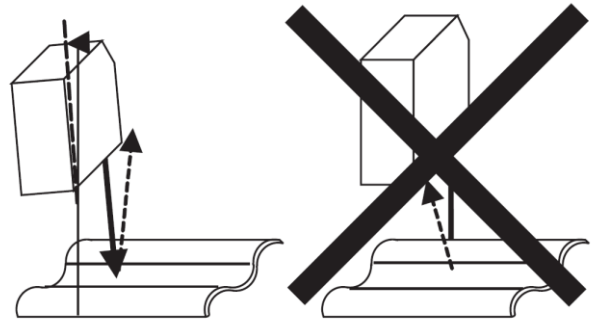

unterschiedlich reflektierende Oberflächen:

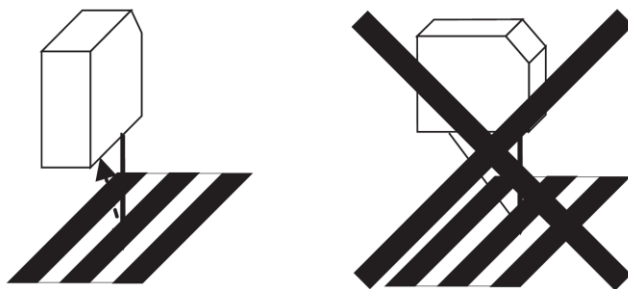

Fremdlichteinwirkung

