

Bedienungsanleitung

Strömungswächter SL90A471 / SL90A834 / SL90A939

Technische Daten

Betriebsspannung	durch Verstärker, z.B. SV55
Erfassungsbereich Luft / Gas	0,5 ... 30 m/s
Temperaturbereich des Mediums	-20 ... +80°C
Temperaturgradient	20°C / min
Temperatursprungzeit	typ. 12s
Bereitschaftszeit	10 ... 90s
Einschaltzeit	2 ... 30s
Ausschaltzeit	5 ... 30s
Werkstoff Sensor	VA 1.4305
Druckfestigkeit	30bar
Schutzart	IP 67

Anschluss und Ersatzschaltbild (Connection and Circuit diagramm)

Luftströmungssensor
SL90

Verstärker SV55

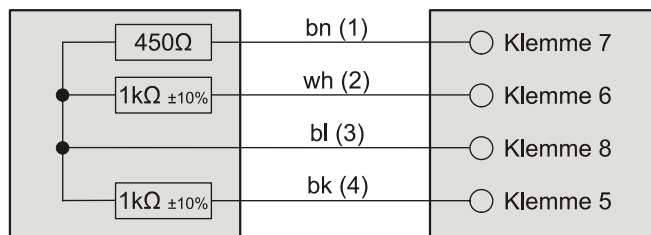

bn=braun, wh=weiß, bk=schwarz, bl=blau
(bn=brown, wh=white, bk=black, bl=blue)

Klemmenbezeichnung der Kabeldose in Klammern

Einbau

Beim Einbau des Sensors in den Strömungskanal ist darauf zu achten, dass die beiden Messstifte ganz in die Strömung eintauchen. Die maximale Eintauchtiefe ist auf den halben Kanaldurchmesser begrenzt.

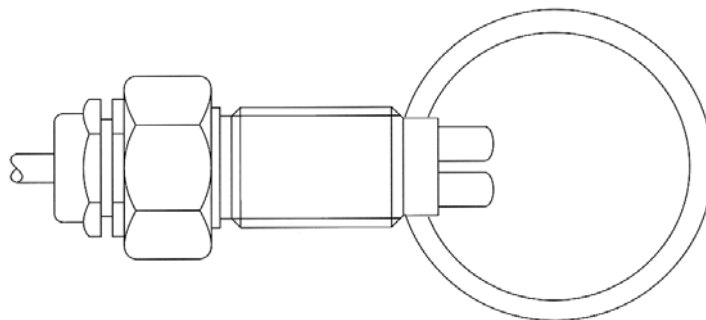

Hinweise

Der Sensor kann in einem 1/2"-T-Stück oder einem Einschweißstutzen druckfest bis 30bar installiert werden.

Eine Überwachung von Luft/Gasströmungen mit geringen Festkörperanteilen ist möglich. Ablagerungen auf dem Sensor können die Funktion jedoch beeinflussen.

Für die analoge Weiterverarbeitung der Strömungsgeschwindigkeit kann der Sensor auch mit dem Verstärker SV98A225 oder dem Analogverstärker SV98A369 betrieben werden.

Kabellängen zwischen Sensor und Verstärker

Kabel 4x0,25mm²: Länge < 10m
Kabel 4x0,5mm²: Länge < 50m
Kabel 4x0,75mm²: Länge < 100m

Maßskizze

