

## Einstellung des Laserlichts

Die Justierung des Lichtflecks erfolgt über eine Einstellschraube auf der Rückseite des Sensorkopfes. So kann während des Einstellens der Laserspot bzw. die Laserlinie beobachtet werden. Im Falle des Laserspots wird der Durchmesser und bei der Laserlinie die Liniendicke angepasst.

**Vorsicht!** Beim Überdrehen wird die Einstellschraube beschädigt!

## Anschlussbelegung

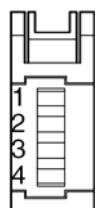

Anschluss-Nr.	Beschreibung Kabel	
1	Ader 1 (braun)	Kabelfarbe: grau
2	Schirm	
3	Ader 2 (braun)	Kabelfarbe: schwarz
4	Schirm	

## Sicherheitshinweise Laserstrahlung

- Dieses Produkt ist in die Laserklasse 2 bzw. 1 eingestuft (IEC-Standard). Um Verletzungen am Auge zu vermeiden, darf nicht direkt in den Strahl geblickt werden.
- Der für diese Laserklasse notwendige Aufkleber ist dem Produkt beigelegt (englisch).

## Montage des Laserkopfs

Die Befestigungsschrauben dürfen mit einem maximalen Drehmoment von **0,5Nm** angezogen werden.

## Linse für Linienprojektion

Die mitgelieferte Linse weitet den Laserpunkt durch Aufklipsen auf den Sensorkopf zu einer Laserlinie auf. Die Linse kann vorsichtig aufgeklipst und entfernt werden. Verunreinigungen durch Staub, Öl, etc. können den Betrieb beeinträchtigen.

Hinweis: Die Befestigungsnasen an der Linse sind nicht symmetrisch und lassen sich nur so am Kopf anbringen, dass die Linse beim Laseraustrittsfenster sitzt.

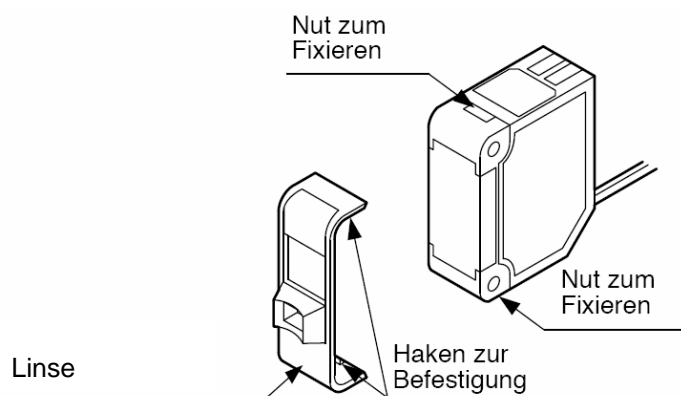

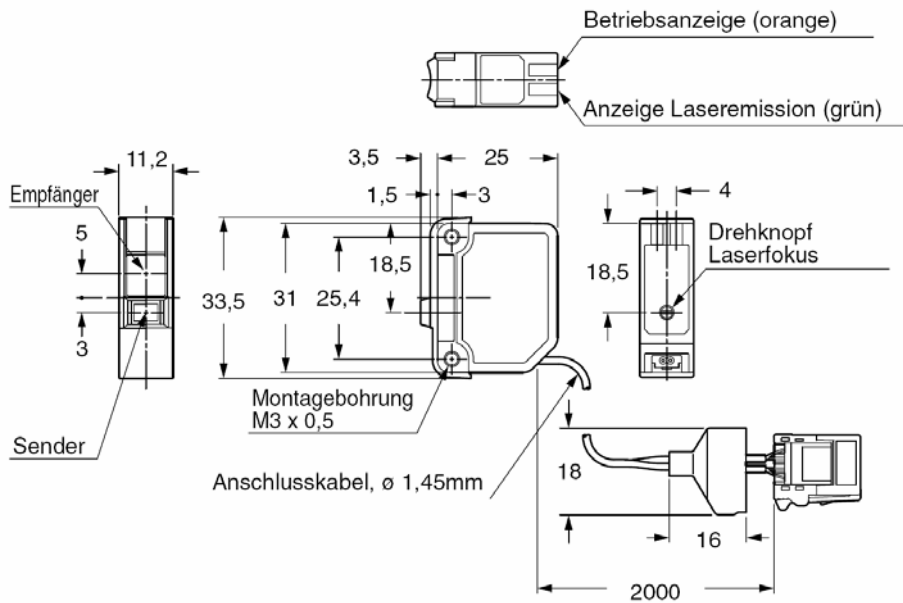
**Maßskizze**

**Technische Daten**

Betriebsspannung	durch Verstärker PV98A840
Laserschutzklasse	2
Sendeelement	Laser-LED, max. 3mW Laserleistung, Wellenlänge 655nm
Messbereich bei Ansprechzeit	U-LG: 30 ... 1000mm STD: 30 ... 500mm FAST: 30 ... 300mm H-SP: 30 ... 300mm
Funktionsanzeige	LED (orange)
Anzeige für Laseremission	LED (grün)
Laserfokussierung	mehrgängige Einstellschraube
Umgebungstemperatur	Betrieb: -10 ... +55°C (ohne Tau- und Eisbildung) Lagerung: -20 ... +70°C
Luftfeuchtigkeit	Betrieb und Lagerung: 35 ... 85% relative Luftfeuchtigkeit
Material	Gehäuse: PBT, Frontabdeckung: Acryl
Kabel	2-adriges geschirmtes Kabel (0,1mm <sup>2</sup> ), Länge 2m mit Anschlussstecker
Gewicht	ca. 30g
mitgeliefertes Zubehör	Warnaufkleber (englisch), Linse